

DKK/DAK РЕГУЛИРУЮЩИЙ ГЕРМОКЛАПАН С ПОВОРОТНЫМ ДИСКОМ УСТАНОВЛЕННЫМ ПО ЦЕНТРУ ПОТОКА

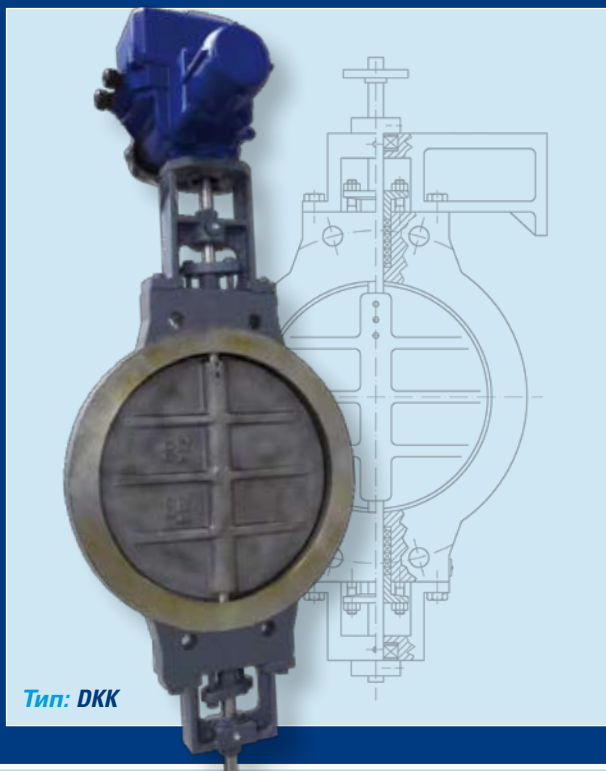

Тип: DKK

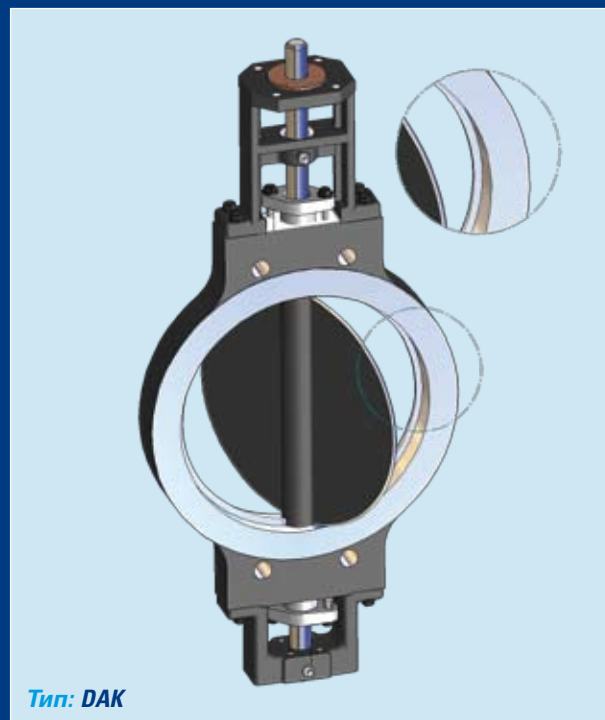

Тип: DAK

Тип: DKK/DAK Регулирующий гермоклапан с диском установленным по центру потока

Описание:

Более 100 лет успешно используется типоряд регулирующих гермоклапанов DKK/DAK, претерпевший за этот промежуток времени лишь незначительные изменения. Массивные узлы клапана и смазываемые подшипники делают этот клапан незаменимым для работы в особо тяжелых условиях.

Условный диаметр: DN 80 – DN 3400
Диапазон давлений: PN 6 – PN 16 / класс 150
Диапазон температур: -10°C ... +1150°C или по запросу
Утечка: <0,5% Kvs 90° DKK; <0,2% Kvs 90° DAK

Тип корпуса:

- исполнение межфланцевое

Специсполнение:

- из специальных материалов
- с покрытием поверхностей
- с подшипниками внутри корпуса и снаружи

Области применения:

- металлургия
- производство кокса
- доменные печи, подача горячего и холодного воздуха



Успех
сопутствует
нам с
1930!